



N40



FOLLOW US
facebook.com/NolanGroup

made with tough virtually unbreakable

LexanTM polycarbonate

Brands marked with™ are trademarks of SABIC · www.sabic-ip.com

HU

HASZNÁLATI ÉS KEZELÉSI ÚTMUTATÓ

Cod.: ISTR000000107 - 01/2014 v1.0 - HUN

Gratulálunk, Ön nagyszerűen döntött, amikor a Nolan N40 motoros bukósisakot választotta!

Ez a termék egy modern, kiváló minőségű és teljesítményű sisak, amely a biztonság és a komfort tekintetében is minden igényt kielégít. Az N40 tervezése során a biztonság mellett a kényelem, az ergonómia, az aerodinamikus forma és az egyszerű használhatóság is kiemelt szempont volt.

BIZTONSÁGI FIGYELMEZTETÉSEK ÉS A BUKÓSISAK HASZNÁLATA

• FIGYELMEZTETÉS!

- Kérjük, szánjon időt a Használati és kezelési útmutató tanulmányozására annak érdekében, hogy az Ön által vásárolt bukósisak mindig a lehető legnagyobb védelmet tudja biztosítani Önnek a motorozás során. Javasoljuk, hogy az útmutató fejezeteit sorrendben haladva tanulmányozza, mert így biztosan megismer minden lényeges információt.
- A Használati és kezelési útmutató tanulmányozásának hiányában előfordulhat, hogy Ön nem megfelelően használja a bukósisakot, és így az nem képes maximálisan ellátni feladatát, azaz megvédeni viselőjét a sérülésektől.

• A BUKÓSISAK HASZNÁLATA

- Az N40 bukósisak kimondottan motorkerékpározáshoz készült, más típusú felhasználásra nem alkalmas.
- Baleset esetén a bukósisak védelmet nyújt viselője számára, csökkenti a fejsérülés esélyét illetve mértékét. A balesetek során fellépő erőhatásokkal szemben azonban nem mindig képes teljes védelmet nyújtani, viselése nem minden esetben véd meg a súlyos vagy akár halálos sérülésektől. A saját biztonsága érdekében mindig motorozzon óvatosan, körültekintően, az időjárási és útviszonyoknak megfelelően!
- Figyeljen arra, hogy a bukósisakot mindig az előírásoknak megfelelően, helyesen viselje, és hogy a sisak megfelelő méretű legyen! A nem megfelelő méretű, nem megfelelően viselt, illetve nem helyesen becsatolt bukósisak nem képes ellátni védőfunkcióját.
- A motorkerékpár vezetése közben mindig legyen megfelelően becsatolva a bukósisak, hogy teljeskörűen képes legyen ellátni védőfunkcióját

- Soha ne viseljen sálát a bukósisak állszíja alatti részen! Soha ne viseljen sapkát vagy más fejedőt a bukósisak alatt!
- A bukósisak tompítja a környezeti zajokat, ezért mindig figyeljen a közlekedés szempontjából fontos hangokra (duda, sziréna stb.).
- Mindig tartsa távol a bukósisakot a különböző hőforrásoktól (kipufogó, motorkerékpár hátsó ülése, álló járművek utastere stb.).
- A bukósisak alkatrészeit tilos leszerelni, módosítani vagy megrongálni! A módosított, nem eredeti illetve nem javasolt kiegészítők felszerelése részben vagy teljesen megakadályozhatja, hogy a sisak ellássa védőfunkcióját. Kizárólag az adott modellhez készített illetve javasolt kiegészítőket és tartalék alkatrészeket használjon!
- Balesetet vagy más komoly erőhatást, ütést követően nem garantálható, hogy a bukósisak továbbra is tökéletesen el tudja látni védőfunkcióját. A személyautók gyűrődőzónájához hasonlóan a bukósisakoknál a külső és/vagy a belső héj szerkezete deformálódik (teljes egészében vagy csak a szerkezet egy része) és nyeli el így az ütközés energiáját. A bukósisakok felépítése miatt azonban ezek a szerkezeti sérülések csak ritkán vehetők észre egyszerű szemrevételezéssel.
- A motoros bukósisakok csak egy baleset során képesek megfelelő védelmet nyújtani viselőjük számára. Bármilyen balesetet, bukást vagy egyéb, a sisakot érő jelentős erőhatást követően a sisakot ki kell cserélni! A balesetet szenvedett illetve sérült sisakokat biztonsági okokból a további viselésre alkalmatlanná kell tenni.
- Amennyiben kételyei vannak a bukósisak sérüléseinek mértékével és a bukósisak használhatóságával kapcsolatban, ne használja a sisakot, hanem forduljon a Nolan magyarországi importőréhez, az EuroMotor Kft.-hez vagy a legközelebbi Nolan márkakereskedőhöz.

A BUKÓSISAK KIVÁLASZTÁSA

A bukósisak mérete:

- A megfelelő méret meghatározásához próbálja fel a különböző méretű bukósisakokat, és válassza azt, amelyik leginkább illeszkedik a fejformájához, szorosan, de megfelelő komfortot biztosítva
- Ha a bukósisak túl nagy, motorozás közben le tud csúszni, eltakarva a szemet, vagy elfordulhat oldalra.
- Hagyja fent a fején a bukósisakot pár percre, és győződjön meg róla, hogy sehol sem érez túlzott, kellemetlen nyomást, mely fájdalmat vagy fejfájást okozhat.

A bukósisak levétele:

- A bukósisakot felvéve és a szíjat megfelelően becsatolva próbálja levenni a bukósisakot a fejről az "A" ábrán látható módon. Baleset esetén a különböző erőhatások következtében a bukósisak elfordulhat a fejen, vagy akár le is csúszhat a fejről, ha nincs megfelelően becsatolva

- A sisaknak nem szabad elfordulnia vagy mozognia a fejen, és nem csúszhat le a fejről. Ha mégis ez történne, állítsa be megfelelően a szíj hosszát, vagy válasszon másik méretű bukósisakot. Ismételje meg a próbát.

Állszíj és csat:

- A bukósisak állszíja gyárilag szabvány-méretre van beállítva. Használat előtt ellenőrizze, hogy megfelelően van-e beállítva.

- Győződjön meg róla, hogy a szíj megfelelően van-e rögzítve, ezáltal képes-e megfelelően a helyén tartani a bukósisakot. Minden motorozás előtt győződjön meg róla, hogy a szíj megfelelő mértékben meg van-e szorítva az áll alatt, olyan közel a nyakrészhöz, amennyire csak lehetséges, anélkül, hogy kényelmetlen lenne

- Megfelelő feszesség esetén a szíj nem akadályozza a légzést és nyelést, de a becsatolt állszíj és az áll között legfeljebb egy ujjnyi rés maradhat.

Figyelmeztetés: az állszíjon található egy patent, ez azonban nem az állszíj becsatolására szolgál! A patent segítségével a már becsatolt állszíj vége rögzíthető.

• PLEXI

- Ha a plexi sérült vagy nagyon karcos, csökkentve ezzel a kilátást, azt jelenti, hogy valószínűleg a védelem mértéke is csökkent. Ez esetben a plexit le kell cserélni.
- Ne fesse le a plexit semmilyen anyaggal és ne ragasszon rá matricákat.
- Minden bukósisakot csak a speciálisan az adott modellhez gyártott plexivel szabad használni.

• KARBANTARTÁS ÉS TISZTÍTÁS

- Egy balesetből adódó károsodásnak nincsenek mindig szemmel látható jelei; a sisakot, melyet bármilyen erős külső behatás ért, le kell cserélni.

Figyelem: egyes hétköznapi tisztítószeres súlyos, kívülről nem látható roncsolódást okozhatnak a sisakban illetve a plexiben, amelyek következtében azok nem lesznek képesek tökéletesen ellátni feladatukat. A sisak és a plexi

tisztításához kizárólag langyos, tiszta vagy enyhén szappanos vizet használjon! A tisztítás után a sisakot és a plexit hagyja szobahőmérsékleten megszáradni, ne tegye ki közvetlen napfénynek vagy magas hőnek.

Figyelem: soha ne használjon üzemanyagot (benzint), benzolt, oldószert, hígítószert vagy más hasonló kémiai anyagot a bukósisak tisztítására, mert ezek:

- Helyrehozhatatlanul károsítják a bukósisakot
- Módosítják a plexi optikai tulajdonságait, csökkentik a mechanikai képességeit és gyengítik a védőfunkcióját.

“A” ÁBRA

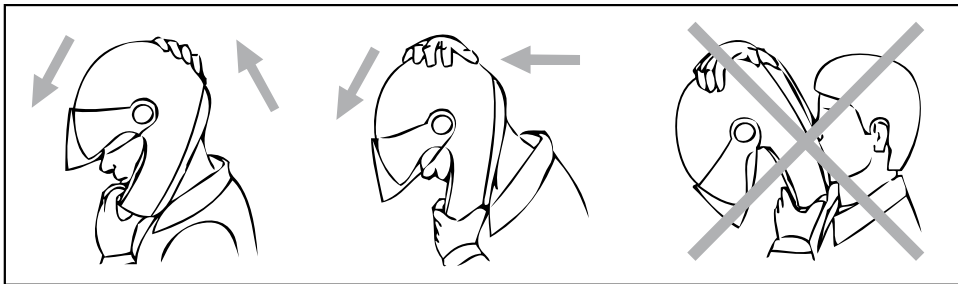

HASZNÁLATI UTASÍTÁSOK

Az N40 bukósisak különböző módokon használható (1. ábra): plexivel és silddel, csak plexivel, csak silddel, plexi és sild nélkül. A sild és az oldalsó takarólemezek – melyeket akkor kell összeszerelni, ha plexi nélkül használjuk a bukósisakot – vagy a termék részei, vagy megtalálhatóak a dobozban, vagy külön alkatrészként megvásárolhatóak, a termék típusától függően.

• PLEXIRÖGZÍTŐ KORONG

1 A PLEXIRÖGZÍTŐ KORONG LESZERELÉSE

1.1 Oldja ki a bal oldali biztonsági borítást a rögzítőkorongjánál, kifelé húzva - anélkül, hogy eltávolítaná azt (2 A ábra).

FIGYELMEZTETÉS: ne húzza túlzottan erősen az alkatrészt a művelet közben, mert kárt tehet a rögzítőkorongban vagy a borításban.

1.2 Forgassa el a korongot felfelé (2 B ábra).

1.3 Távolítsa el a rögzítőkorongot a borítással, kifelé húzva azt, hogy a rögzítőkorong belső kis fülei ("A") kijöjjenek a foglalatukból (3. ábra).

1.4 Kövesse ugyanezeket a lépéseket a bukósisak jobb oldalán.

2 A PLEXIRÖGZÍTŐ KORONG BESZERELÉSE

2.1 Helyezze a bal oldali rögzítőkorongot és borítását a pleximechanikára, és helyezze be a belső kis füleket ("A") az azoknak kialakított nyílásba (3. ábra)

2.2 Forgassa a korongot a borításával a bukósisak hátsó része felé (2 B ábra). Rögzítse a korongot a biztonsági borítás megfelelő pozícionálásával (2 A ábra). Győződjön meg róla, hogy a borítás szorosan illeszkedik a koronghoz.

2.3 Kövesse ugyanezeket a lépéseket a bukósisak jobb oldalán.

FIGYELMEZTETÉS

- Mindig bizonyosodjon meg róla, hogy a plexirögzítő korong és annak borítása megfelelően illeszkedik és jól rögzült a pleximozgató mechanikához.

Ha az Ön bukósisakja gyárilag plexivel és/vagy silddel felszerelt, próbálja ki azokat (erre vonatkozó instrukciók lentebb), majd ellenőrizze, hogy a plexirögztítő korongok továbbra is a helyükön maradtak-e.

- A felszereltségtől függetlenül soha ne használja a bukósisakot nem megfelelően összeszerelt plexirögztítő koronggal.
- Soha ne szerelje ki a plexi mozgatómechanizmusát a sisakhéjból!
- Amennyiben a plexi mozgatómechanizmusa nem működik megfelelően vagy megsérül, forduljon az EuroMotor Kft.-hez vagy az Önhez legközelebbi Nolan márkakereskedőhöz!

• SZEMELLENZŐ (SILD) (A termék bizonyos verzióinál alapfelszereltség, vagy kiegészítőként kapható)

A sild felszerelhető a plexi fölé, vagy annak hiányában az oldalsó takarólemezek fölé.
A sild két pozícióban állítható, le- vagy felfelé fordítva. (4. ábra)

FIGYELMEZTETÉS: Közúti motorozásnál a sildet a legfelső "0" pozícióba kell állítani (4. ábra)

3 A SILD LESZERELÉSE

A sild eltávolításához először először távolítsa el a plexirögztítő korongot – az erre vonatkozó instrukciók fentebb. Távolítsa el a sildet a pleximozgató mechanikából úgy, hogy a sild belső kis fülei ("B") kijöjjenek a foglalatukból (5. ábra).

Szerelje vissza a plexirögztítő korongot – az erre vonatkozó instrukciók feljebb.

4 A SILD FELSZERELÉSE

A sild felszereléséhez először először távolítsa el a plexirögztítő korongot (az erre vonatkozó instrukciók fentebb)

4.1 Helyezze a sild bal oldalát a megfelelő pleximozgató mechanizmushoz és illessze be a belső kis füleket ("B") az abban kialakított foglalatukba. (5. ábra).

4.2 Szerelje vissza a bal oldali plexirögztítő korongot (az erre vonatkozó instrukciók fentebb).

4.3 Kövesse ugyanezeket a lépéseket a bukósisak jobb oldalán.

FIGYELMEZTETÉS

- A sild felszerelhető a plexi fölé, vagy annak hiányában az oldalsó takarólemezek fölé.
- Közúti motorozásnál a sildet mindig a legfelső "0" pozícióba kell állítani (4. ábra).

- Ellenőrizze, hogy a mechanizmusok megfelelően működnek-e és a plexirögzítő korongok megfelelően vannak-e felszerelve. Mozgassa a sildet felfelé és lefelé, megbizonyosodva, hogy a mechanizmusok mindkét pozícióban megtartják azt. Ha szükséges, ismételje meg a fenti lépéseket.
- Ne erőltesse a sildet a végpozíciójánál fentebb. Ez kárt tehet a sildben, a mechanikákban, vagy a plexirögzítő korongokban.
- Ne használja a sisakot, ha a sild vagy a korongok nincsenek megfelelően felszerelve.
- Ha a sild a plexi fölé van szerelve, ellenőrizze a plexi mozgathatóságát, teljesen felnyitva és lecsukva azt.
- MEGJEGYZÉS: Ebben a konfigurációban, tehát mikor a sild a plexi fölé van szerelve, a plexi felnyitásának utolsó fázisában a plexi eléri a sildet, melyet tovább kell hajtani, mígnem a '0"-nál magasabb pozíciót ér el (6. ábra). A plexi lecsukása alatt a sildnek az előbb elért legmagasabb pozícióban kell maradnia – magasabban, mint a "0"-s pozíció – ezt követően pedig automatikusan lefelé kell mozdulnia a plexivel együtt, beállítva magát, hogy stabilan maradjon a "0"-s pozícióban.
- Soha ne szerelje ki a plexi mozgatómechanizmusát a sisakhéjból.
- Amennyiben a plexi mozgatómechanizmusa nem működik megfelelően vagy megsérül, forduljon az EuroMotor Kft-hez vagy az Önhöz legközelebbi Nolan márkakereskedőhöz.

• PLEXI

5 A PLEXI LESZERELÉSE

A plexi leszereléséhez először távolítsa el a plexirögzítő korongokat és (ha fel van szerelve) a plexit – kövesse a fenti instrukciókat.

- 5.1 Nyissa fel teljesen a plexit. (7. ábra).
- 5.2 Húzza a bal oldali mechanizmus kioldó karját teljesen fel az oldalsó elem fölé (8. ábra), majd húzza el a plexit a sisaktól (9. ábra).
- 5.3 Oldja ki a kioldó kart, majd helyezze vissza lefelé, az eredeti pozíciójához, az oldalsó elem fölé mozdítva azt.
- 5.4 Kövesse ugyanezeket a lépéseket a bukósisak jobb oldalán.

6 A PLEXI FELSZERELÉSE

- 6.1 Helyezze a plexi bal oldalát a megfelelő pleximozgató mechanizmushoz, a plexi oldalsó nyílásait a mechanizmushoz igazítva (9. ábra).

- 6.2 Tolja a mechanizmus kioldó karját teljesen fel, míg az oldalsó elem fölé nem ér, majd nyomja rá a plexit a rögzítőmechanizmusra (8., 9. ábra).
- 6.3 Oldja ki a kioldó kart és helyezze vissza lefelé, az eredeti pozíciójához, az oldalsó elem fölé mozdítva azt. Majd a plexi kifelé húzásával ellenőrizze, hogy a plexi a mechanizmushoz rögzítve marad-e.
- 6.4 Kövesse ugyanezeket a lépéseket a bukósisak jobb oldalán.
- 6.5 Ha szeretné, helyezze vissza a sildet a plexi fölé, végül mindig helyezze vissza mindkét plexirögzítő korongot (az erre vonatkozó instrukciók feljebb).
- 6.6 Csukja le teljesen a plexit

FIGYELMEZTETÉS:

- Összeszerelés után győződjön meg arról, hogy a mozgatómechanizmus megfelelően működik-e: csukja le, majd nyissa fel teljesen a plexit, és bizonyosodjon meg róla, hogy a mechanizmus megtartja azt minden pozícióban. Ha szükséges, ismételje meg a fent említett lépéseket.
- Ha a sild a plexi fölé van szerelve, ellenőrizze a megfelelő működését a korábban leírt módon.
- Ne használja a sisakot, ha a plexi vagy a plexirögzítő korongok nincsenek megfelelően felszerelve.
- Soha ne szerelje ki a plexi mozgatómechanizmusát a sisakhéjből.
- Amennyiben a plexi mozgatómechanizmusa nem működik megfelelően vagy megsérül, forduljon a legközelebbi Nolan márkakereskedőhöz.

• OLDALSÓ TAKARÓLEMEZEK

Ha az N40 bukósisakot plexi nélküli konfigurációban használja, az oldalsó takarólemezeket mindig fel kell szerelni a helyükre.

7 OLDALSÓ TAKARÓLEMEZEK FELSZERELÉSE

Az oldalsó takarólemezek felszereléséhez először távolítsa el a plexirögzítő korongokat, és (ha fel van szerelve) a sildet és a plexit (kövesse a fenti instrukciókat).

- 7.1 Helyezze a bal oldali lemezt a megfelelő pleximozgató mechanizmushoz, annak nyílásához és a fogazathoz igazítva (10. ábra).
- 7.2 Ha fel szeretné szerelni a sildet, kövesse az erre vonatkozó utasítást.
- 7.3 Szerelje fel a bal oldali plexirögzítő korongot a fenti instrukciónak megfelelően.
- 7.4 Kövesse ugyanezeket a lépéseket a sisak jobb oldalán.

Az oldalsó takarólemezek leszereléséhez először távolítsa el a plexirögzítő korongokat, és (ha fel van szerelve) a sildet (kövesse a fenti instrukciókat). Ez után távolítsa el a lemezeket az oldalmechanikából. Következő lépésként szerelje vissza a plexit és a sildet (ha van) a korábban leírt instrukcióknak megfelelően.

FIGYELMEZTETÉS

- Ha plexi nélküli konfigurációban használja a bukósisakot, mindig szerelje fel a plexirögzítő korongokat és az oldalsó takarólemezeket.
- Ne használja a sisakot, ha az oldalsó takarólemezek és a plexirögzítő korongok nincsenek megfelelően felszerelve.
- Ha a sild a takaróelemek fölé van szerelve, a helyes eljárás a korábban leírt.
- Soha ne szerelje ki a plexi mozgatómechanizmusát a sisakhéjból!

Ha bármely mechanizmus nem működik megfelelően vagy megsérül, forduljon Az EuroMotor Kft.-hez vagy az Önhöz legközelebbi Nolan márkakereskedőhöz.

• VPS NAPELLENZŐ (VISION PROTECTION SYSTEM)

Az exkluzív belső VPS (VISION PROTECTION SYSTEM) egy LEXAN™ (*) polikarbonát anyagból készült, karc és páramentes napellenző. Használata nagyon egyszerű és praktikus. A napvédelemhez csak engedje le, a látómezőből való eltávolításához pedig emelje fel. Minden helyzetben hasznos, hosszú, városon kívüli túrákon és rövidebb utakon a városban is. Ráadásul az innovatív rögzítőrendszer lehetővé teszi, hogy a napellenzőt külön szerszámok nélkül tudja le- és felszerelni a karbantartáshoz és tisztításhoz.

(*) A LEXAN a SABIC védjegye.

A VPS NAPELLENZŐ MŰKÖDÉSE

A VPS napellenző egyszerű mechanizmus alapján működik: csak hajtja le addig, míg el nem takarja a látómező egy részét. Ily módon a kívánt mértékű fényszűrő hatás érhető el. Bármikor, a plexi mozgatása nélkül, egy mozdulattal

inaktíválható a VPS napellenző, egyszerűen csak tolja fel, visszaállítva ezáltal a normal látási viszonyokat és védelmet, melyet a bukósisak plexije biztosít. A VPS inaktíválásához nyomja az oldalsó csúszkát teljesen le (11 A ábra).

A VPS teljes aktiválásához nyomja az oldalsó csúszkát teljesen fel (11 B ábra).

A VPS számos köztes pozícióban is használható, hogy használójának a legnagyobb komfortot biztosítsa a használati feltételek betartása mellett.

FIGYELMEZTETÉSEK A VPS HASZNÁLATÁRA VONATKOZÓAN

A bukósisakokra vonatkozó szabvány (ECE 22-05) értelmében nappali motorozáshoz legalább 50%-os fényáteresztő-képességű, éjszakai motorozáshoz pedig 80%-nál nagyobb fényáteresztő képességű plexi használható. Különösen erős, vakító napsütésben illetve ellenfényben motorozva a szem kímélése, kifáradásának csökkentése érdekében célszerű lehet napszemüveget viselni a bukósisak alatt, mivel a napszemüvegek fényáteresztő-képessége jóval 50% alatti. A motorozás közbeni napszemüveg-viselésnek azonban hátrányai is vannak: vész helyzetben vagy például alagútba hajtva nem lehet olyan gyorsan eltávolítani, mint a beépített napellenzőt. A VPS használata ezt a műveletet nagyban megkönnyíti.

FIGYELMEZTETÉS

- A VPS napellenző kizárólag nappal illetve a fent említett időjárási körülmények esetén használható.
- Sötétben illetve rossz látási viszonyok között TILOS HASZNÁLNI a VPS napellenzőt.
- A bukósisak használata közben mindig ellenőrizze, hogy a VPS napellenző az időjárási és fényviszonyoknak megfelelő pozícióban van-e.
- A VPS napellenző használata kizárólag a bukósisakhoz szériafelszerelésként adott, 80%-nál nagyobb fényáteresztő képességű plexivel javasolt.
- A leengedett napellenző nem helyettesíti azt a védelmet, amelyet a bukósisak plexije biztosít.
- Minden elindulás előtt ellenőrizze, hogy a beépített napellenző tiszta-e és megfelelően működik-e. A nem megfelelően működő napellenző összekarcolódhat vagy más sérüléseket szenvedhet.
- Kérjük úgy végezze a VPS és a plexi karbantartását és tisztítását, ahogyan az a használati utasítás megfelelő részében le van írva.

- A VPS karc- és páramentes technológiája nagyban csökkenti a párasodás mértékét. Kedvezőtlen időjárási vagy környezeti körülmények között előfordulhat párasodás vagy páralecsapódás a VPS-en, ez rontja a látási viszonyokat és a látásélességet. Ilyen esetekben ne használja a VPS-t.
- Esőben, a karc- és páramentességet biztosító felületű VPS és a vízcseppek közvetlen érintkezése következtében a látás élessége hirtelen lecsökken, elégtelen látási viszonyokat előidézve ezzel. Ez esetben ne használja a VPS-t.
- A speciális páramentesítő bevonat általában érzékeny a nagyon magas hőmérsékletre vagy a közvetlen hőforrásokra. Ilyen esetekben más anyagokkal érintkezve előfordulhat szennyeződések kialakulása. Ezek a szennyeződések foltokat okozhatnak. Ilyen esetekben (például mikor a bukósisak kint marad a dobozban meleg napokon) meg kell bizonyosodni róla, hogy a VPS nem érintkezik semmilyen anyaggal.

9 A VPS LESZERELÉSE

A napellenző sisakból történő eltávolításához nyissa fel teljesen a plexit és hajtsa le a VPS-t az oldalsó csúszka teljesen felfelé mozdításával (11 B ábra). Fogja meg a bal oldali részét a napellenzőnek, és húzza a sisak külseje felé (11 B ábra).

Fogja meg a bal oldali részét a napellenzőnek, és húzza a sisak külseje felé (12. ábra).

Ismételje meg a műveletet a sisak jobb oldalán.

10 A VPS BESZERELÉSE

A napellenző felszereléséhez nyissa fel teljesen a plexit, majd tolja az oldalsó csúszkát teljesen fel (11 B ábra).

Helyezze be a napellenzőt bal oldali végét a bal oldalon annak kialakított helyre, míg az biztonsági zárópecek be nem akadnak a kialakított foglatba (12. ábra).

Ismételje meg a műveletet a sisak jobb oldalán.

FIGYELMEZTETÉS

- Győződjön meg a VPS megfelelő működéséről a bal oldali csúszka lefelé (11 A ábra) és felfelé mozdításával (11 B ábra). Mikor egy kattánót hall, azt jelenti, hogy elérte a megfelelő pozícióit. Ha szükséges, ismétlje meg a fenti lépéseket. Ha a VPS nyitása/lecsukása nem működik megfelelően, vagy a mechanizmus sérült, forduljon a legközelebbi Nolan márkakereskedőhöz.
- Ne használja a bukósisakot, ha a VPS nincs megfelelően beszerelve.
- Mivel a VPS nem biztosítja a plexi által nyújtott védelmet, így csak akkor használja, ha a plexi is le van hajtva.

• **ELTÁVOLÍTHATÓ BELSŐ KOMFORTBÉLÉS**

11 A BELSŐ KOMFORTBÉLÉS KISZERELÉSE

- 11.1 Csatlolja ki a bukósisak állszíjának a csatját (az erre vonatkozó instrukciók megtalálhatóak a leírásban), majd húzza a bal oldali arcpárnát a sisak belseje felé, és fűzze ki az állszíj bal szárát a bal arcpárnából (húzza ki az arcpárnán lévő nyíláson keresztül, 13. ábra). Ismételje meg ugyanezt a jobb oldali arcpárnával és az állszíj jobb szárával.
- 11.2 Akassza ki a bélés bal hátsó fülecskéjét a sisakhéjból, enyhén húzva a komfortpárnázást a sisak belseje felé (14. ábra). Ismételje meg ezeket a lépéseket a középső és a jobb oldali fülecskéknél is.
- 11.3 Fogja meg a bélés bal első részét és húzza felfelé, hogy eltávolítsa a bélés fülecskéit a polisztrén belső héjban lévő rögzítéséből (15. ábra). Ismételje meg ugyanezeket a lépéseket a középső és a jobb oldali fülecskéknél is.
- 11.4 Távolítsa el a komfortpárnázás bal és jobb oldali fülecskéit a belső polisztrén arcpárnák és a külső héj közötti nyílásból (16. ábra).
- 11.5 Távolítsa el az állszíjat a bélésből (17 A ábra).
- 11.6 Vegye ki a bélést a bukósisakból.

12 A BELSŐ KOMFORTBÉLÉS BESZERELÉSE

- 12.1 Helyezze a bélést a megfelelő irányban a bukósisak belsejébe.
- 12.2 Húzza a bélés bal oldali négyszögletes textil kiterjesztését (17 B ábra) és illessze be az állszíjat a megfelelő nyílásba a bélés arcpárnánál lévő részénél. (17 A ábra). Majd hajtsa a négyszögletes textilt kiterjesztést a bélés belsejébe. Kövesse ezeket a lépéseket a bukósisak jobb oldalán is.
- 12.3 Illessze be a jobb és bal oldali füleket a belső polisztrén arcpárna és a külső héj közötti nyílásba nyomva azokat. (16. ábra).
- 12.4 Illessze be a bal első fülecskét a polisztrén belső héjhoz rögzített helyére, majd nyomja lefelé, mígnem teljesen rögzül. Kövesse ezeket a lépéseket a középső és a jobb oldali fülecskéknél is (15. ábra).

MEGJEGYZÉS: Ellenőrizze a bélés helyes behelyezését a frontrészen a VPS fel- és lefelé mozgatásával. Ezeknek a mozdulatoknak egyenletesnek kell lenniük. Ha nem így van, ismételje meg a 11.3 és 12.4 számú lépéseket.

- 12.5 Illessze be a bélés jobb hátsó, középső és bal füleit a héj szélén neki kialakított megfelelő helyre (14. ábra). Tolja a füleket addig, míg teljesen be nem akadnak a helyükre.
- 12.6 Tolja be sorban az arcpárna bélését a patentos részével hátul, hogy rögzítse a héjhoz fixált helyére (13. ábra). Miközben ezt a műveletet végzi, ellenőrizze, hogy a fent említett négyszögletes textile kiterjesztés nem került a patentok és a rögzítő hely közé.

FIGYELMEZTETÉS

- Kizárólag tisztítás céljából vegye ki a bélést a bukósisakból
- Soha ne használja a bukósisakot, amíg a bélés és az arcpárnák nincsenek megfelelően visszaszerelve a helyükre!
- Finoman, kézi mosással, langyos vízben (maximum 30 fokon), semleges mosószerrel tisztítsa a bélést.
- Öblítse ki hideg vízzel, majd szobahőmérsékleten, közvetlen napfénytől óvva hagyja megszáradni
- Soha ne mossa a sisak bélését mosógépben.
- A belső polystyrene bélés egy könnyen deformálódó anyag, mely nagy erőhatásra megváltozhat vagy részben megsemmisülhet, elnyelve az ütési energiát.
- Semmilyen módon ne módosítsa vagy változtassa meg a a belső polisztién anyagot.
- A belső részeket tisztítsa nedves ruhával, majd szobahőmérsékleten, közvetlen napfénytől óvva hagyja megszáradni.
- A fent leírt műveletek elvégzéséhez soha ne használjon szerszámokat vagy más hasonló eszközt, tárgyat.

• SZELLŐZŐRENDSZER

Az N40 bukósisak szellőzőrendszere a következő elemekből áll:

Első belépőnyílás (Front Air Intake): az innovatív AIRBOOSTER TECHNOLOGY csatornái az előlről érkező levegő egészét közvetlenül a fejtetőre irányítják. Az első belépőnyílás (18. ábra) teljesen vagy részlegesen nyitható, attól függően, hogy a csúszka teljesen hátra van-e húzva (A). Az első belépőnyílás zárásához húzza az előbb említett csúszkát teljesen előre (B).

Hátsó kivezetők (Rear Extractors): a hátsó spoilerbe vannak integrálva és lehetővé teszik a meleg és állott levegő kivezetését, biztosítva az optimális komfortot a sisak belsejében (19. ábra).

• N-COM® - ELŐKÉSZÍTÉS GYÁRI NOLAN SISAKKOMMUNIKÁCIÓS RENDSZER BEÉPÍTÉSÉHEZ

Az Ön Nolan bukósisakja rendelkezik N-Com sisakkommunikációs rendszer beszereléséhez szükséges gyári előkészítéssel. A sisakkommunikációs rendszer beszerelése során el kell távolítani a sisakból a nyakpárnánál található habszivacs betétet és a zajcsökkentő betéteket, melyek közvetlenül az N-Com fülhallgatójának kialakított hely mellett található. A beszereléssel kapcsolatos további információkat az N-Com készülék használati és kezelési útmutatójában találja.

FIGYELMEZTETÉS!!!

A nyakpárnánál található habszivacs betétet és a fent említett zajcsökkentő betéteket **KIZÁRÓLAG AKKOR** szabad eltávolítani a sisakból, ha a sisakot N-Com ® sisakkommunikációs rendszerrel használja.



1.ÁBRA



2A ÁBRA



2B ÁBRA

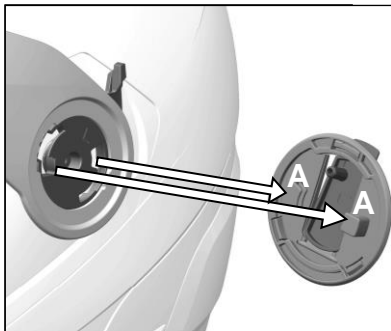

FIG. 3

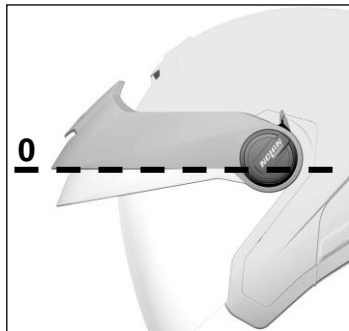
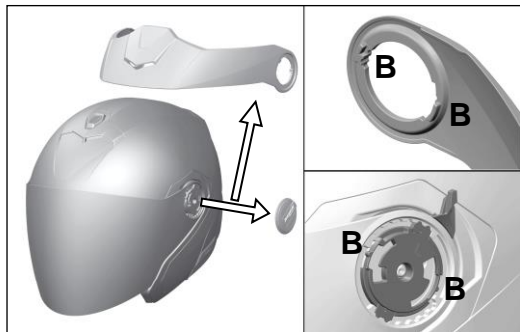
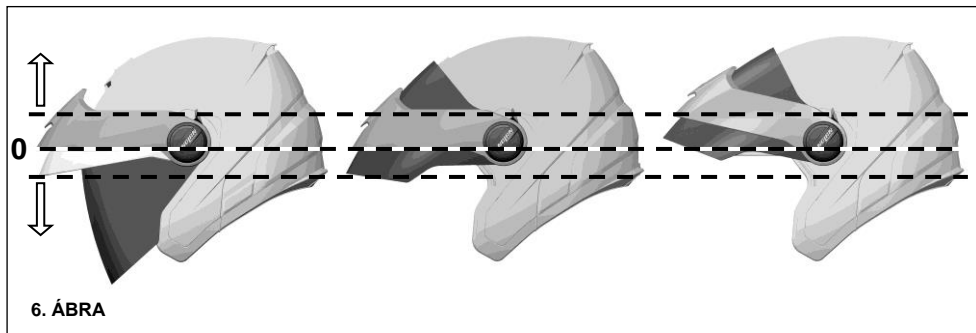

FIG. 4



5. ÁBRA



6. ÁBRA

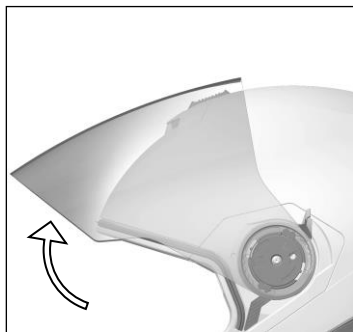

7.ÁBRA

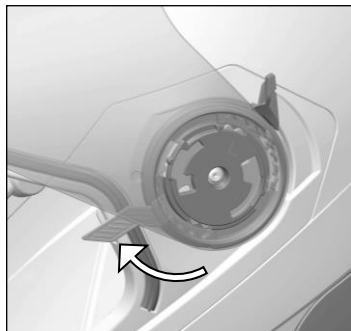

8.ÁBRA

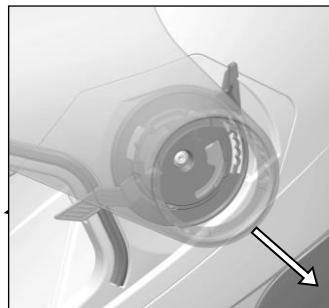

9. ÁBRA

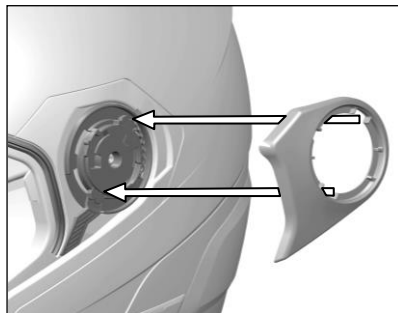

10.ÁBRA

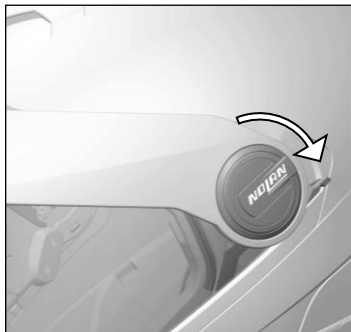

11A.ÁBRA

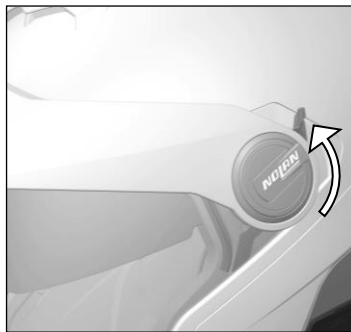

11B.ÁBR.

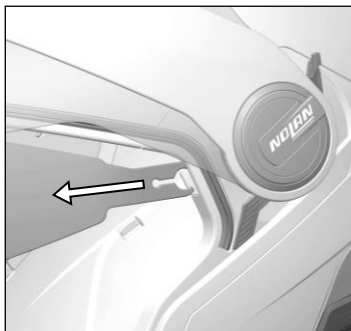

12.ÁBRA



13.ÁBRA

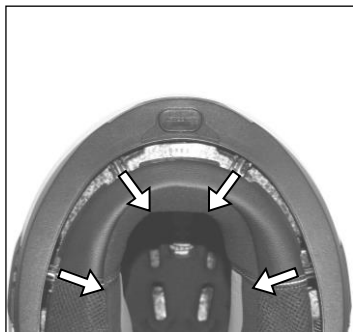

14.ÁBRA



15.ÁBR.

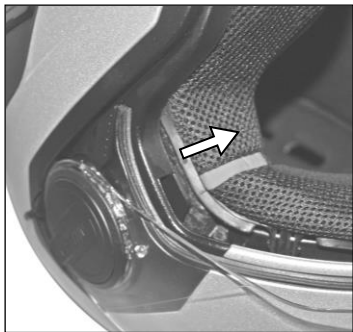

16. ÁBRA

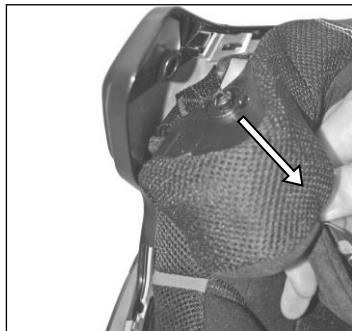

17 A ÁBRA



FIG. 17B

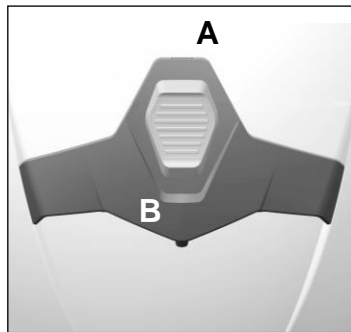

FIG. 18

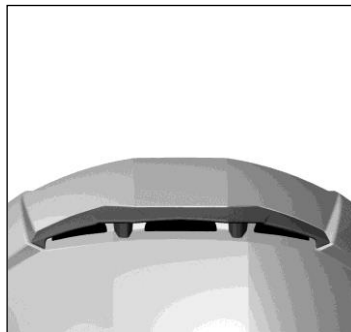

FIG. 19

Ez a sisak a környezet tisztelésének jegyében készült. Használatának végén rendelkezzen róla a lakóhelyén érvényben lévő hatályos jogszabályok szerint.

A homologizációs címke száma és a típusmegnevezés

A hivatalos márkakereskedés neve és bélyegzője

A vásárlás időpontja

A vevő neve, címe

EURÓPAI GARANCIA

Tisztelt Vásárlónk!

Köszönjük, hogy X-Lite®-Nolan®-GreX® motoros bukósisakokat választott! Ha már korábban is használt X-Lite®-Nolan®-GreX® sisakot, akkor nyilván azért választott ismét bennünket, mert elégedett volt a termékkel. Ha pedig ez élete első X-Lite®-Nolan®-GreX® fejevédője, hamarosan nagyra értékeli majd kivételes tulajdonságait és szolgáltatásait.

NE FELEDJE: AHHOZ, HOGY MOTOROZÁS KÖZBEN BIZTONSÁGBAN ÉREZHESSE MAGÁT, ELSŐSORBAN KÖRÜLTEKINTŐ, ÓVATOS KÖZLEKEDÉSRE VAN SZÜKSÉG!

KÉRJÜK, FIGYELMESEN TANULMÁNYOZZA ÁT AZ ALÁBBI GARANCIALEVELET!

A X-Lite®-Nolan®-GreX® **EZEN GARANCIALEVÉLLEL** tanúsítja a bukósisak első vásárlójának, hogy a sisak az eladás időpontjában mentes volt minden gyártási és anyaghibától.

A GARANCIA ÉRVÉNYESSÉGE

Amennyiben a vásárlás napjától számított 5 (öt) éven belül olyan meghibásodás történik a termékkel, amelyre vonatkozik jelen garanciavállalás, az X-Lite®-Nolan®-GreX® vállalja a hibás termék megjavítását vagy cseréjét. Az említett esetekben az X-Lite®-Nolan®-GreX® biztosítja a hiba kijavításához szükséges anyagokat, alkatrészeket és a szakszerű javítást. Jelen garanciavállalás nem érvényes az alábbi pontban (Garanciális feltételek) felsorolt esetekben.

GARANCIÁLIS FELTÉTELEK

Jelen garanciavállalás kizárólag az anyaghibából vagy gyártási hibából bekövetkező meghibásodásokra vonatkozik. Az X-Lite®-Nolan®-GreX® nem vállal felelősséget azokért a meghibásodásokért, amelyek részben vagy egészében ezektől eltérő okokból következtek be. Ennek megfelelően a garancia nem érvényes többek között az alábbi meghibásodásokra, illetve az alábbi esetekben:

- a) a nem megfelelő / nem előírászerű használatból, a karbantartás hiányából, valamint a normál elhasználódásból eredő meghibásodások;
- b) baleset során megkarcolt, lehorzolt, megkopott vagy más módon megsérült külső, fényezett alkatrészek;
- c) baleset során megkarcolt, lehorzolt, megkopott vagy más módon megsérült, illetve helytelen tisztítás során megsérült plexi;
- d) matrica és / vagy ragasztóanyag használatából eredő meghibásodás;
- e) balesetből eredő bármely sérülés;
- f) bármilyen módosítás, szerelés, változtatás a sisakon, amelyet a tulajdonos, vagy más, harmadik személy végzett el;
- g) a külső héj átfestéséből, átfényezéséből adódó sérülés, melyet a tulajdonos, vagy más, harmadik személy végzett el
- h) káros anyagok, vegyületek használatából adódó sérülések, elszíneződések;
- i) közvetlen napfény és / vagy magas hőmérséklet által előidézett elszíneződés vagy sérülés;
- l) a grafika / fényezés fluoreszkáló színű részeinek (egyes modelleken) elszíneződése közvetlen és hosszan tartó napfény hatására;
- m) inkompatibilis, nem az X-Lite®-Nolan®-GreX® által árusított kiegészítők, alkatrészek használata.

A felsoroltak mellett nem érvényes a garancia a használat során esetlegesen felmerülő olyan speciális illetve szubjektív esetekre sem, mint a kényelemmel kapcsolatos problémák, a szélzaj és egyéb hangok.

Az X-Lite®-Nolan®-GreX® semmilyen módon nem felelős azokért a tárgyi és személyi sérülésekért, amelyek jelen Használati és kezelési útmutató utasításainak figyelmen kívül hagyásából erednek.

A GARANCIALEVÉL ÉRVÉNYESSÉGE

Jelen garancialevél kizárólag abban az esetben érvényes, ha a mellékelt adatlapot a vásárláskor hiánytalanul kitöltötték, illetve ha rendelkezésre állnak az alábbiak:

- 1) a homologizációs címke száma (a sisak állsziójára varrt címkére nyomtatva) és a típus / modell megnevezése;
- 2) a hivatalos márkakereskedő neve és bélyegzője;
- 3) a sisak vásárlásának dátuma;
- 4) a vevő neve és címe.

GARANCIÁLIS IGÉNY BEJELENTÉSE

Amennyiben a vásárlónak a garanciális feltételeknek megfelelő igénye van, közvetlenül tájékoztatnia kell a feltételezett hibáról azt a márkakereskedést, amelytől a sisakot vásárolta, illetve be kell mutatnia a szóban forgó terméket és az ahhoz tartozó, hiánytalanul kitöltött adatlapot.

JAVASOLJUK, HOGY A MÁRKAKERESKEDÉS TÁJÉKOZTATÁSA ELŐTT FIGYELMESEN OLVASSA ÁT A SISAK HASZNÁLATI ÉS KEZELÉSI ÚTMUTÓJÁT. A SAJÁT BIZTONSÁGA ÉS MÁS FELHASZNÁLÓK BIZTONSÁGA ÉRDEKÉBEN MINDIG PONTOSAN KÖVESSE ÉS TARTSA BE AZ ÚTMUTATÓBAN LEÍRTAKAT.

A FENTIEKBEN VÁLLALT GARANCIA A VÁSÁRLÁS NAPJÁTÓL SZÁMÍTOTT 5 (ÖT) ÉV UTÁN ÉRVÉNYÉT VESZTI. EZEN IDŐSZAK LETELTÉVEL JAVASOLJUK, HOGY SAJÁT BIZTONSÁGA ÉRDEKÉBEN VEGYE FONTOLÓRA EGY ÚJ BUKÓSISAK VÁSÁRLÁSÁT. ELKÉPZELHETŐ, HOGY BIZONYOS KÖRNYEZETI TÉNYEZŐK, A TERMÉK NEM ELŐÍRÁSSZERŰ HASZNÁLATA, BALESETI ERŐHATÁSOK, A NORMÁLIS KÜLSŐ ÉS BELSŐ ELHASZNÁLÓDÁS STB. BEFOLYÁSOLTÁK A TERMÉK MECHANIKAI ÉS FIZIKAI TULAJDONSÁGAIT, ÉS EMIATT ROSSZABBÁ VÁLHATTAK TULAJDONSÁGAI.

Jelen garancialevél Európa teljes területén érvényes, és az egyetlen érvényes garanciavállalás az X-Lite®-Nolan®-Grex® részéről az általa gyártott bukósisakokra. A vásárlót az Európai Unió 1999/44/EC irányelvében rögzített jogok illetik meg.

A garanciális javítások, alkatrészcsereik nem hosszabbítják meg a garancia érvényességének időtartamát. Amennyiben a bukósisakot vagy annak bármely alkatrészét garanciában kicserélik, nem kezdődik új garanciális időszak sem a teljes sisakra, sem a kicserélt alkatrésze vonatkozóan, a garancia érvényességét illetően továbbra is az eredeti sisak vásárlásának időpontja a mérvadó.

Cod.: ISTR000000107 - 01/2014 v1.0 - HUN